

ACM-101AS Ladder / Échelle

Hardware • Jeu de pièces

P1 x 2 	P2 x 1 	P2A x 1 	P3 x 2 	P4 x 1 			
1 x 4 	2 x 8 	3 x 8 	4 x 4 	5 x 8 	6 x 8 	7 x 8 	8 x 2
9 x 1 This side up. Ce côté vers le haut. 	10 x 4 	12 x 2 	13 x 2 	14 x 1 	15 x 1 	16 x 1 	
11 x 2 	HELPFUL VIDEO FOR ASSEMBLY VIDÉO UTILE POUR L'ASSEMBLAGE : 				17 x 1 		

IMPORTANT SAFETY INSTRUCTIONS

- Before starting assembly, make sure the base on which the ladder will be installed is stable.
- For ENTRY/EXIT of pool, FACE THE LADDER at all times.
- **NO JUMPING. NO DIVING** from the ladder.
- To prevent entrapment or drowning, do not swim through, behind or around the ladder.
- Door must be **LOCKED** at all times.
- The space between the inner pool wall and the ladder should be no more than 2" to prevent entrapment between ladder and pool wall.

NOTES:

This ladder is designed and manufactured for above ground pools which are 50 to 56 inches in height.

The ladder must be removed from the pool and stored in a dry place for the winter.



NOTES IMPORTANTES DE SÉCURITÉ

- Avant de débuter l'assemblage s'assurer d'avoir une base solide à l'endroit où l'échelle sera installée.
- Pour ENTRER/SORTIR de la piscine, toujours se placer FACE À L'ÉCHELLE
- **NE PAS SAUTER** ni **PLONGER** de l'échelle.
- **NE PAS** nager à TRAVERS ou DERRIÈRE afin d'éviter d'y demeurer coincé.
- La porte doit être position **VERROUILLÉE** en tout temps.
- L'espace entre la paroi intérieure de la piscine et l'échelle ne doit pas excéder 2 po.

NOTES :

L'échelle est conçue pour convenir aux piscines hors terre d'une hauteur de 50 à 56 pouces.

L'échelle doit être sorti de la piscine dans un endroit sec pour l'hiver.

WARNING: This ladder must be used to enter and exit the pool **ONLY**. Any other use could damage the ladder and pool structure.



AVERTISSEMENT : Cette échelle doit être utilisée seulement pour entrer et sortir de la piscine. Toute autre utilisation pourrait endommager l'échelle et la structure de la piscine.

STEP 1

IMPORTANT: Do not screw too tightly, the feet must be able to pivot.

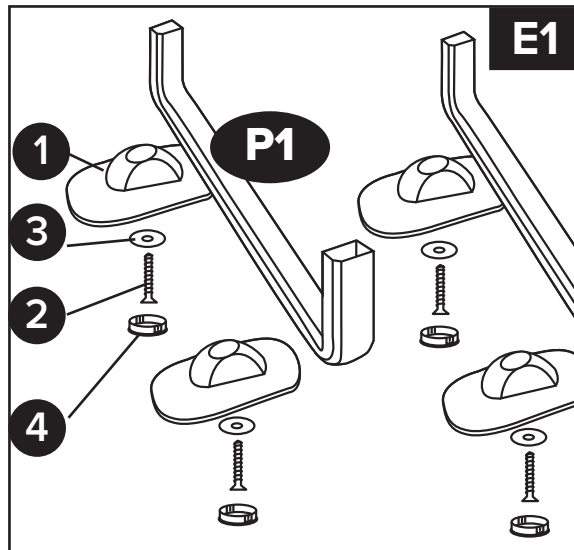

ÉTAPE 1

IMPORTANT: Ne pas trop visser serré, les pieds doivent pouvoir pivoter.

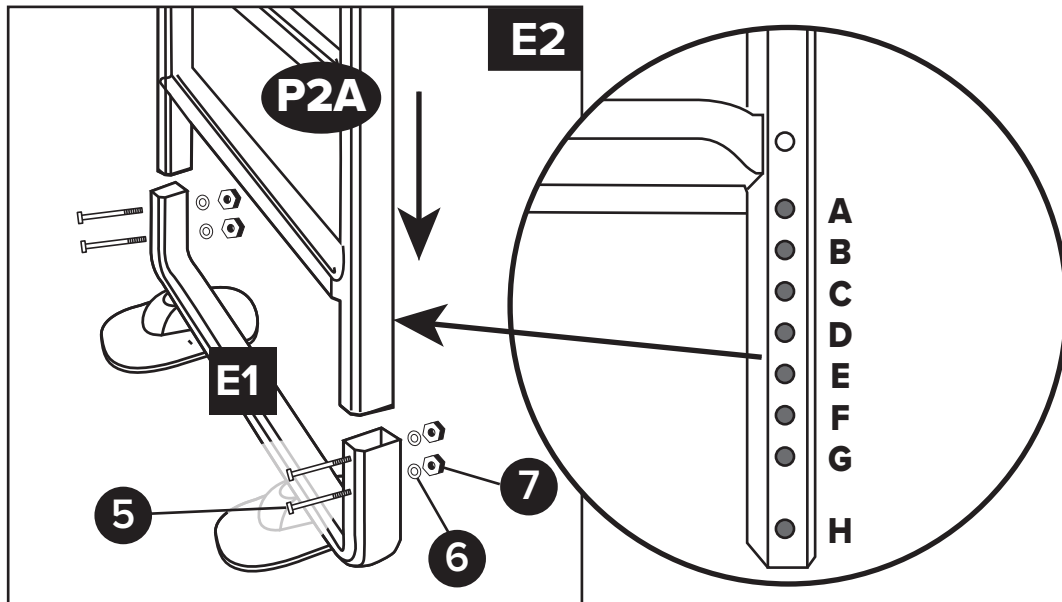

STEP 2

Measure the height of the pool wall and secure the bases (E1) according to the following table.

Pool Wall Height (in.) Hauteur mur de piscine (po.)	Use Holes Utiliser les trous
50	A
51	B
52	C
53	D
54	E
56	G

ÉTAPE 2

Mesurer la hauteur du mur de piscine et fixer les bases (E1) selon le tableau suivant.

STEP 3

Ensure that the letters “A” on both handrails are facing in the same direction and that the locking tabs are properly engaged (4x).

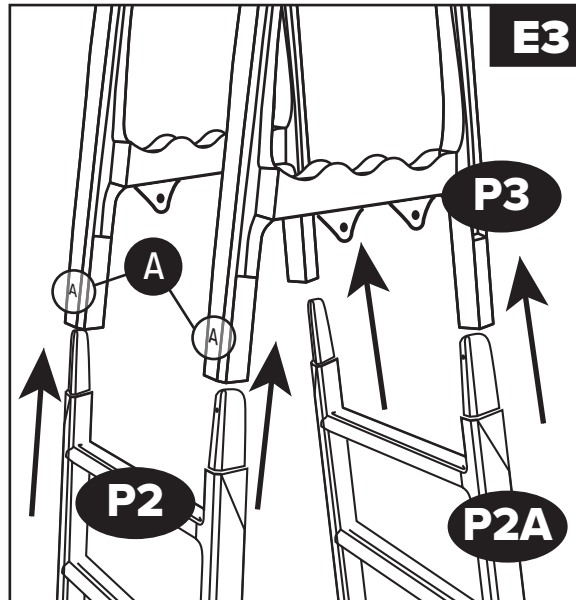

ÉTAPE 3

S'assurer que les lettres «A» sur les rampes soient du même côté et que les ergots d'arrêt soient bien enclenchés (4x).

STEP 4

Ensure that the letter “A” on the platform faces the same direction as the letter “A” on both handrails.

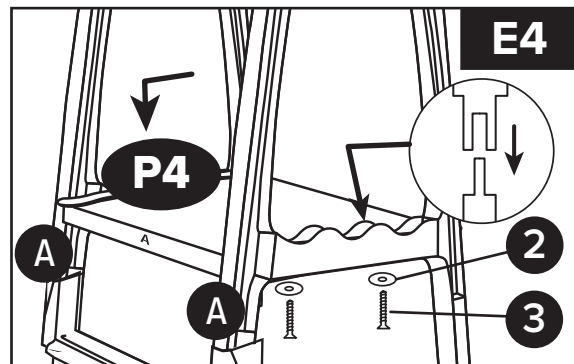

ÉTAPE 4

S'assurer que la lettre «A» inscrites sur la plateforme soit du même côté que les lettres «A» des rampes.

STEP 5A

Place the ladder IN the pool. Check that the top platform (P4) IS PERPENDICULAR AND RESTING on the top rail.

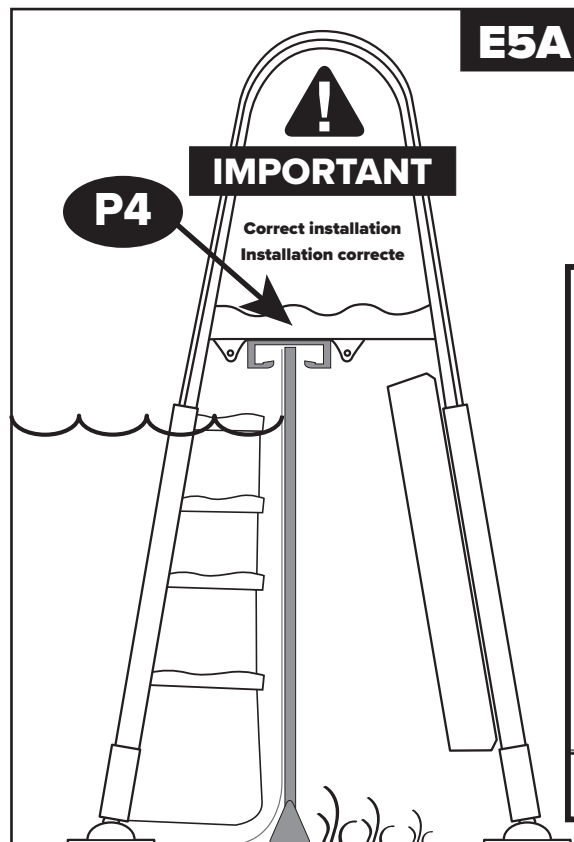

ÉTAPE 5A

Placer l'échelle DANS la piscine. Valider que la plateforme supérieure (P4) EST PERPENDICULAIRE ET APPUYÉE sur la margelle.

STEP 5B

Remove the pool ladder and, if necessary, adjust the height of the bases (E1) to achieve condition Step 5A.

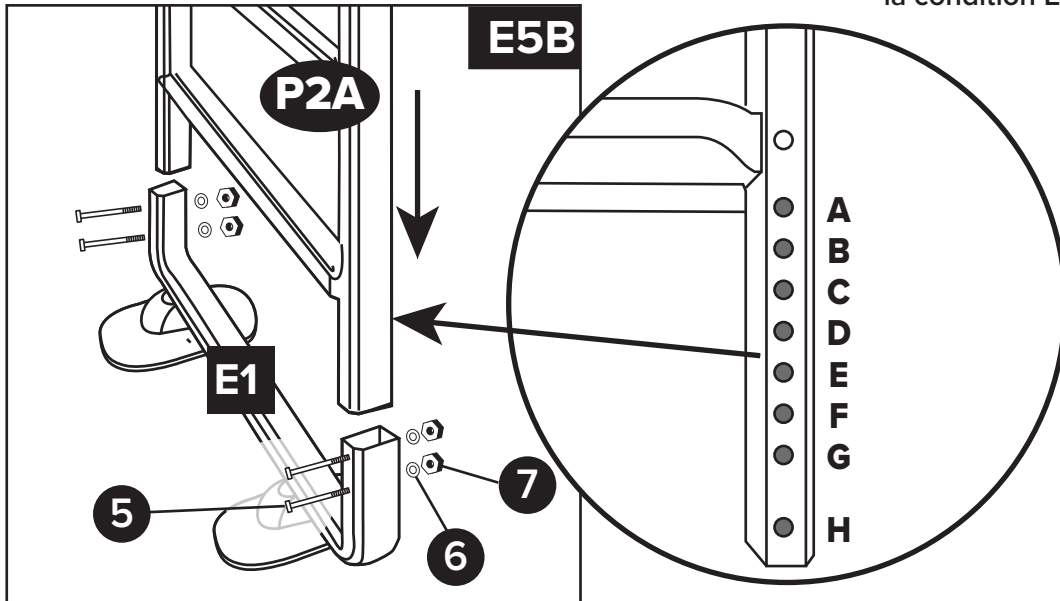

ÉTAPE 5B

Retirer l'échelle de la piscine et au besoin, ajuster la hauteur des bases (E1) pour obtenir la condition Étape 5A.

STEP 6

Using the final height of the ladder (as determined in Step 5B), cut the protective wall.

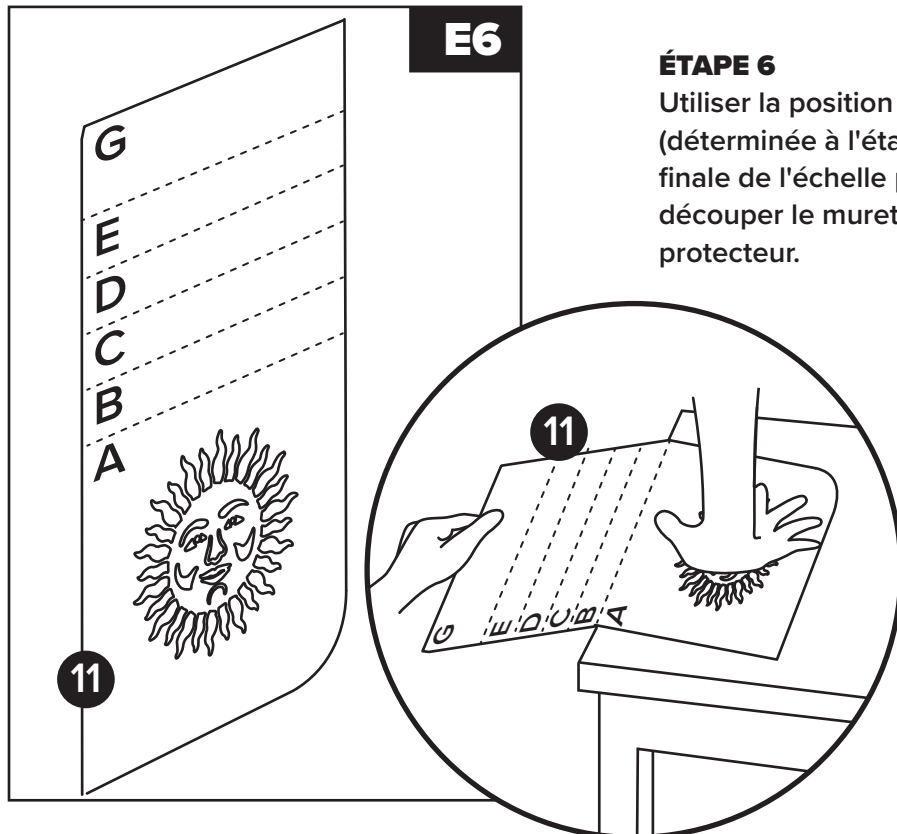

E6

ÉTAPE 6

Utiliser la position (déterminée à l'étape 5B) finale de l'échelle pour découper le muret protecteur.

STEP 7A & 7B

Insert the protective barriers and steps on the side of the ladder going into the pool (side A).

Start at the bottom and make sure the locking tabs are properly engaged.

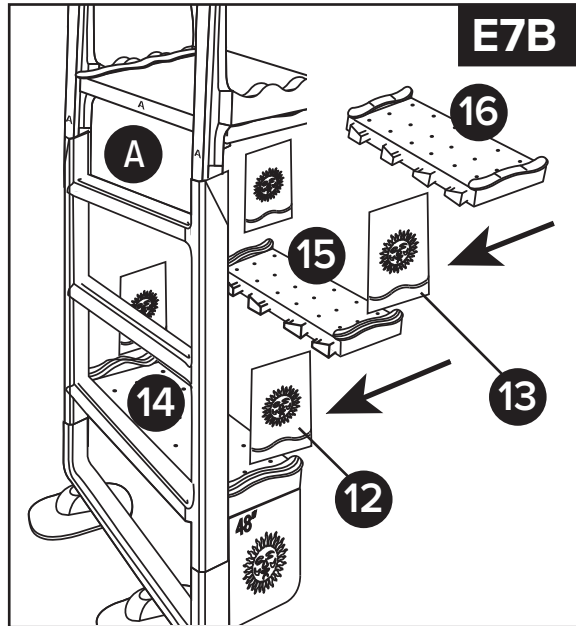
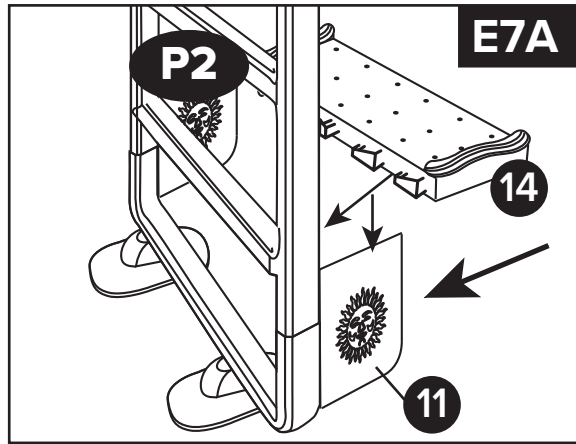

ÉTAPE 7A & 7B

Insérer les murets et marches sur le côté de l'échelle allant dans la piscine (côté A).

Débuter par le bas et en s'assurant que les ergots d'arrêt soient bien enclenchés.

STEP 8

Place the protective mat on the top rail.

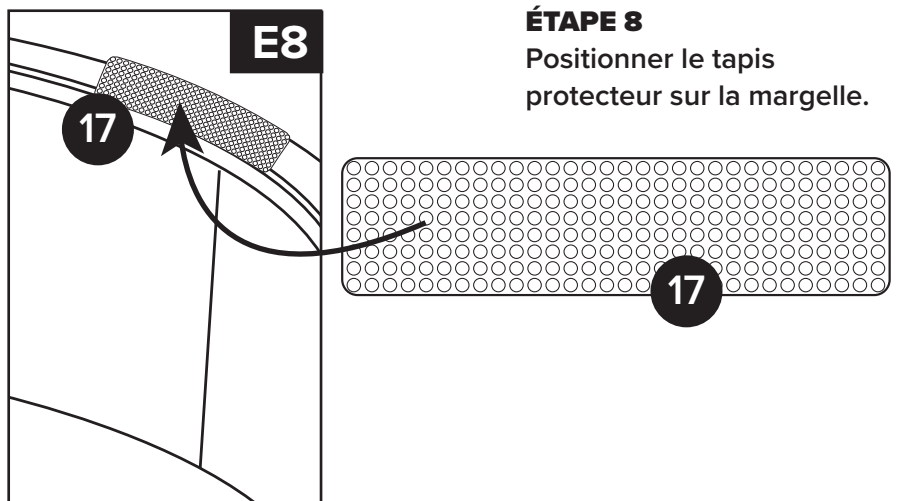

ÉTAPE 8

Positionner le tapis protecteur sur la margelle.

STEP 9

Place the ladder in the pool.
Ensure that the space
between the inside wall of the
pool and the ladder **DOES
NOT EXCEED 2 INCHES.**

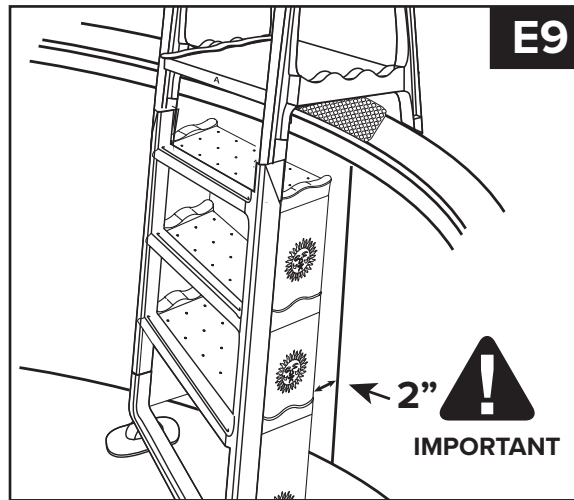

ÉTAPE 9

Mettre l'échelle dans la piscine.
Valider que l'espace entre la
paroi intérieure de la piscine et
l'échelle **N'EXCÈDE PAS
2 POUCHES.**

STEP 10

Pass the two straps through
the platform. Tighten carefully
to secure the step in place.

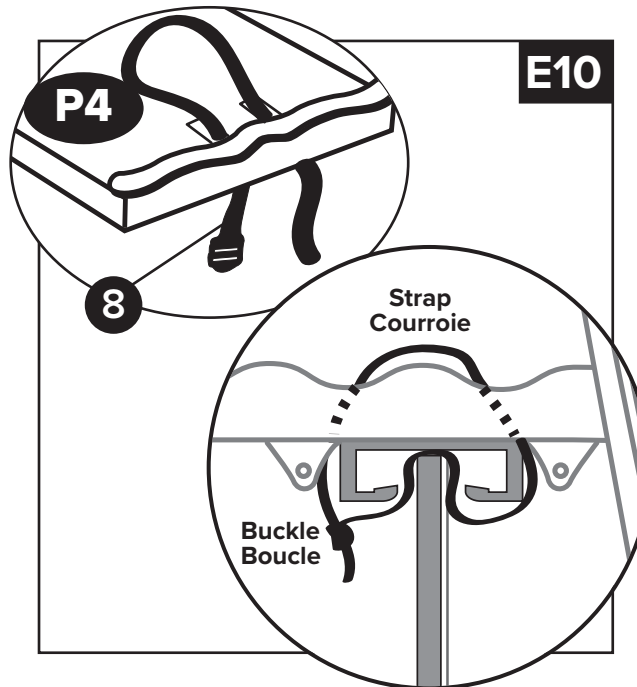

ÉTAPE 10

Passer les 2 courroies à travers
la plateforme. Serrer
soigneusement afin
d'immobiliser la marche.

Hardware Jeu de pièces

18 x 2 	19 x 2 	20 x 2 	21 x 4 	26 x 1
22 x 4 	23 x 1 	24 x 2 	25 x 2 	

WARNING:

Inspect top and bottom latch after each use.

AVERTISSEMENT :

Faire l'inspection des 2 loquets de sécurité après chaque usage.

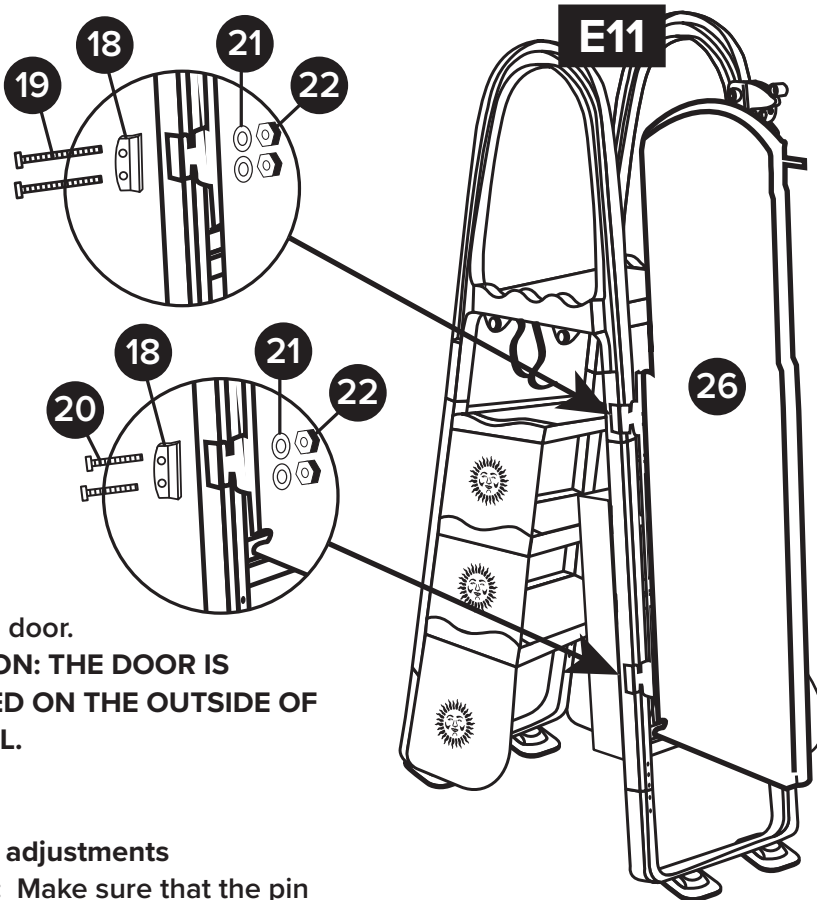

STEP 11

Install the door.

ATTENTION: THE DOOR IS INSTALLED ON THE OUTSIDE OF THE POOL.

First time adjustments

Top latch: Make sure that the pin on the door closes in the center of the latch (23) by adjusting the height of the latch up or down.

Bottom latch: Unscrew the adjustment screw on the bottom latch a little at a time until the hook locks properly.

TO OPEN DOOR:

Undo latch and pull until bottom latch releases. Adjust bottom latch if door is too hard to open.

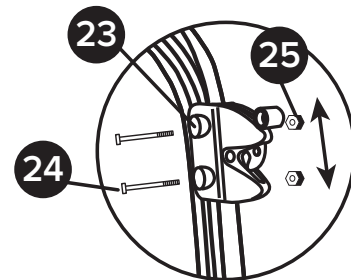

ÉTAPE 11

Installer la porte.

ATTENTION: LA PORTE EST INSTALLÉ SUR L'EXTÉRIEUR DE LA PISCINE.

Premier ajustement

Loquet du haut : S'assurez que la cheville de la porte est bien au centre du loquet (23).

Loquet du bas : Dévissez la vis d'ajustement jusqu'à ce que le crochet se verrouille adéquatement.

POUR OUVRIR LA PORTE :

Défaire le loquet et tirer jusqu'à ce que le loquet du bas se libère. Ajustez le loquet du bas si la porte est trop difficile à ouvrir.

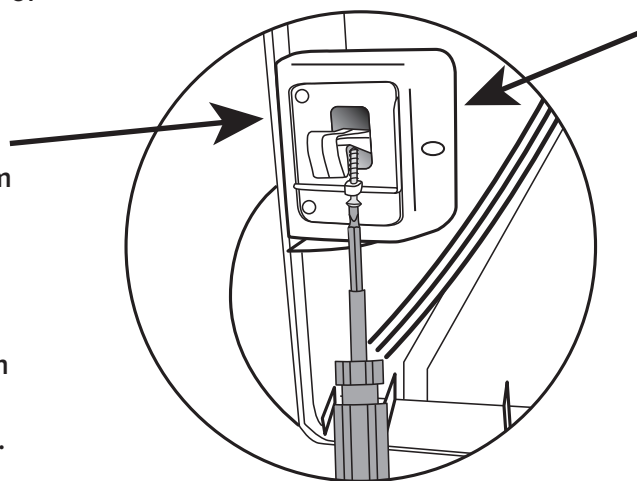

ATTENTION: Door is installed on the EXTERIOR of the pool.

ATTENTION: La porte est installé sur L'EXTÉRIEUR de la piscine.

STEP 12

Install the barrier.

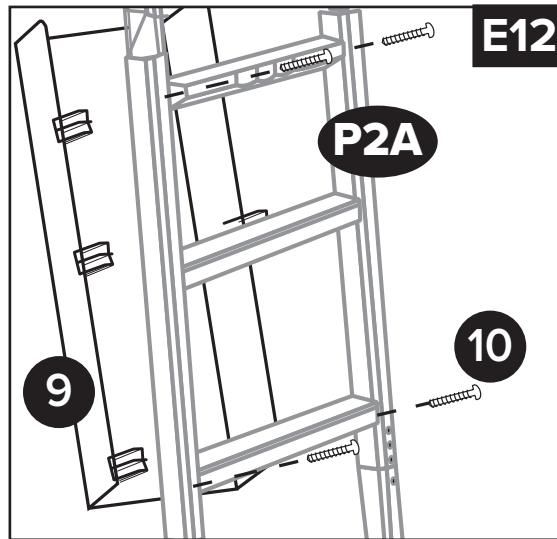

ÉTAPE 12

Installer le muret.

STEP 13

Check the installation.

- 1-The top platform (P4) MUST rest on the top rail of the pool.
- 2- The two safety latches on the door engage automatically.

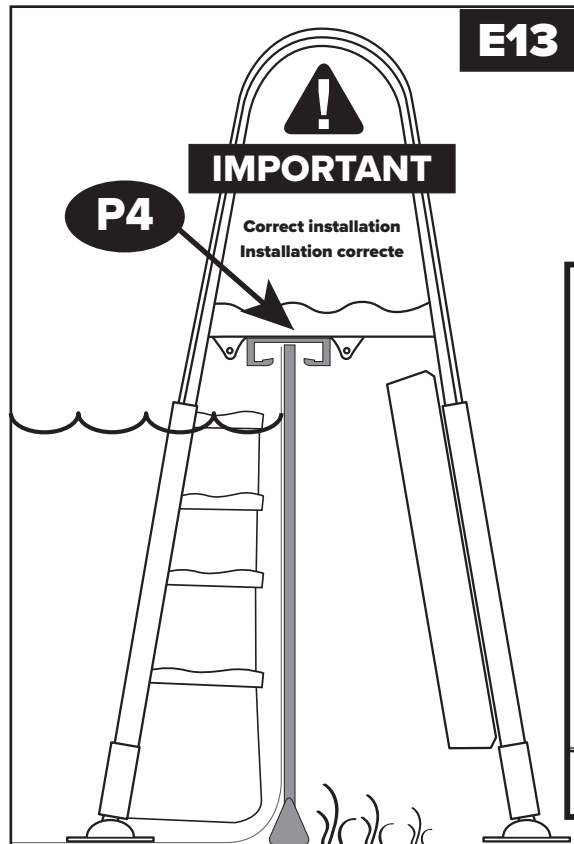

ÉTAPE 13

Valider l'installation.

- 1-La plateforme supérieure (P4) DOIT reposer sur le rail supérieur de la piscine
- 2- Les 2 loquets de sécurité de la porte s'enclenchent automatiquement.

