

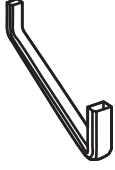











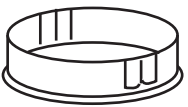

ACM-41AS

Hardware • Jeu de pièces

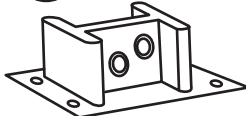
Champlain
Plastics

| | | | | | |
|---|--|--|--|---|--|
| P1 x 1  | | P2 x 1  | | P3 x 2  | |
| 1 x 2  | | 2 x 2  | | 3 x 2  | |
| 4 x 2  | | 5 x 4  | | 6 x 4  | |
| 7 x 4  | | 8 x 2  | | 9 x 12  | |
| 10 x 12  | | 11 x 4  | | 12 x 2  | |
| 13 x 2  | | 14 x 1  | | | |

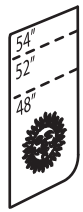
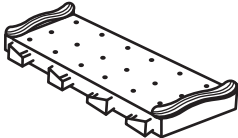
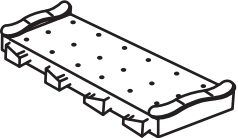
IMPORTANT SAFETY INSTRUCTIONS

CAUTION: To prevent damage to the ladder and to minimize risk of injury follow these instructions carefully.

- Install ladder on a solid base.
- For ENTRY/EXIT of pool, FACE THE LADDER AT ALL TIMES. This ladder must be used only to enter and exit the pool. Any other use could damage the ladder and pool structure.
- **NO JUMPING.**
- **NO DIVING.**
- To prevent entrapment or drowning, do not swim through, behind or around the ladder.

WARNING: The space between the inner pool wall and the ladder should be no more than 2" to prevent entrapment between ladder and pool wall.

NOTE: This ladder is designed and manufactured for above ground pools which are 48", 52" or 54" in height.

The ladder must be removed from the pool and stored in a dry place for the winter.



NOTES IMPORTANTES DE SÉCURITÉ

ATTENTION : Afin d'éviter d'endommager l'échelle et pour minimiser les risques de blessures, respecter attentivement les indications suivantes.

- Installer l'échelle sur une base solide.
- Pour ENTRER/SORTIR de la piscine, TOUJOURS SE PLACER FACE À L'ECHELLE. Cette échelle doit être utilisée seulement pour entrer et sortir de la piscine. Toute autre utilisation pourrait endommager l'échelle et la structure de la piscine.
- **NE PAS SAUTER.**
- **NE PAS PLONGER.**

• Ne pas nager à travers, derrière ou autour de l'échelle afin d'éviter d'y demeurer coincé et de se noyer.

AVERTISSEMENT : L'espace entre la paroi intérieure de la piscine et l'échelle ne doit pas excéder 2" afin d'éviter qu'une personne n'y demeure coincée lors de la baignade.

NOTE : Cette échelle est conçue et fabriquée pour convenir aux piscines hors terre d'une hauteur de 48", 52" ou 54".

L'échelle doit être sorti de la piscine et remis dans un endroit sec pour l'hiver.

ACM-41AS

STEP 1

Attach two of the feet (1) onto one of the "U" shaped ladder bases (P1) using a stainless steel screw (2), a stainless steel washer (3) and a plastic cap (4) for each pad.

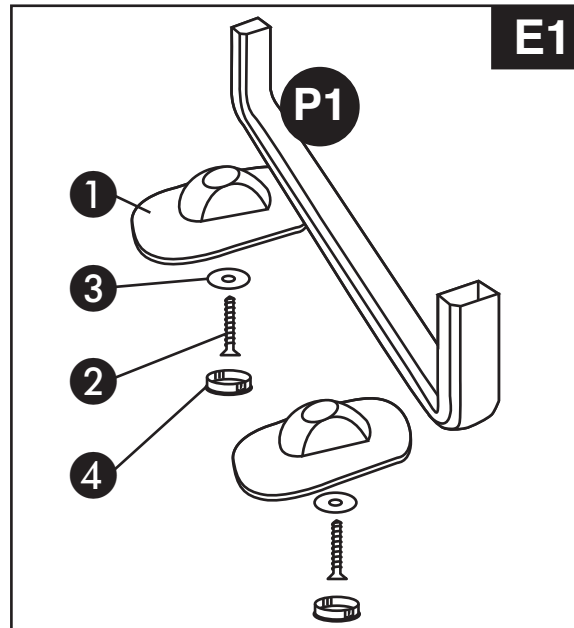

STEP 2

Insert the ladder frame (P2) into the assembled base (E1). Adjust the height of P2 plus E1 for the height of the pool, 48", 52" or 54". Secure the ladder base (E1) to the ladder frame (P2) by inserting four bolts (5) into the four predrilled holes and fastening them with four washers (6) and four nuts (7).

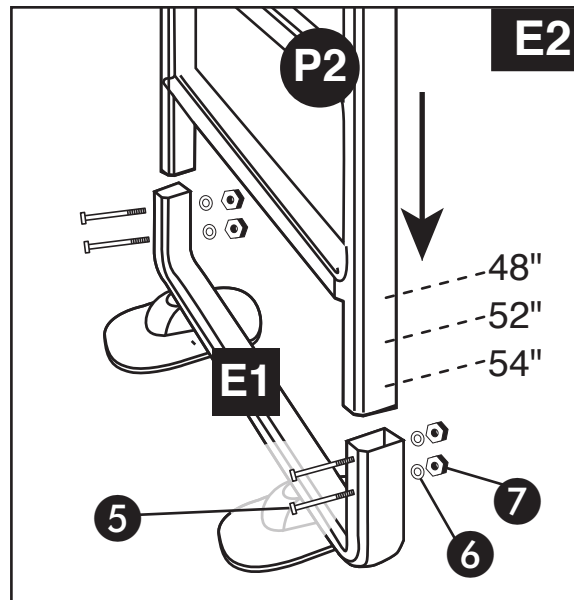

STEP 3

NOTE: In this step alignment is critical. Petroleum jelly may be used if necessary to make the fit easier.

Insert the assembled ladder (E2) into the handrails (P3). Make sure that the locking pins located on either side of the ladder frame (E2) have snapped into place inside the handrails.

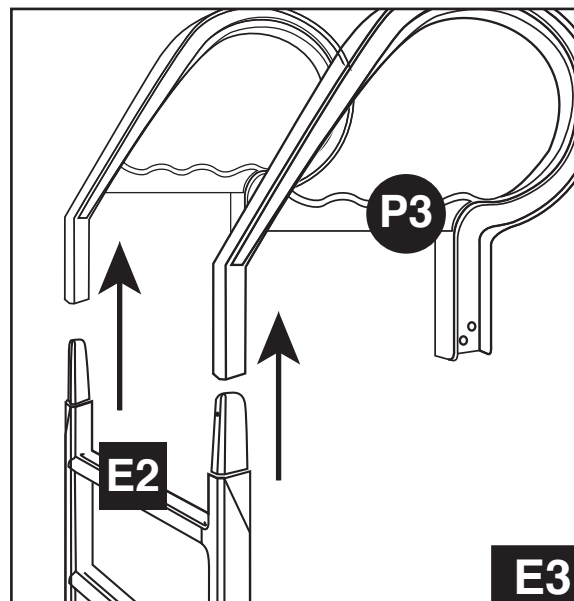

ÉTAPE 1

Fixer les pieds (1) à la base de l'échelle (P1) en utilisant deux rondelles en acier inoxydable (3) et deux vis (2). Insérer les deux bouchons (4) sous les pieds.

ÉTAPE 2

Insérer le cadre de l'échelle (P2) dans la base assemblée (E1). Selon la hauteur de la piscine (48"; 52"; 54"), ajuster la base E1 à la hauteur désirée. Insérer les quatre boulons (5) dans les trous déjà perforés et bien serrer avec les quatre rondelles (6) et les quatre écrous (7).

ÉTAPE 3

NOTE: À cette étape l'alignement est critique. De la gelée de pétrole peut être utilisée pour faciliter l'assemblage. Insérer le cadre de l'échelle (E2) dans les rampes (P3). S'assurer que les ergots d'arrêt situés de chaque côté du cadre de l'échelle (E2) soient bien enclenchés dans les rampes (P3).

STEP 4A

You have determined the height of the ladder in E2 based on the height of the pool (48", 52" or 54"). Using a solid table with a square edge snap off the excess plastic on the two largest protective side barriers (12) for a 48" or 52" pool height. Nothing need be done for a 54" pool height.

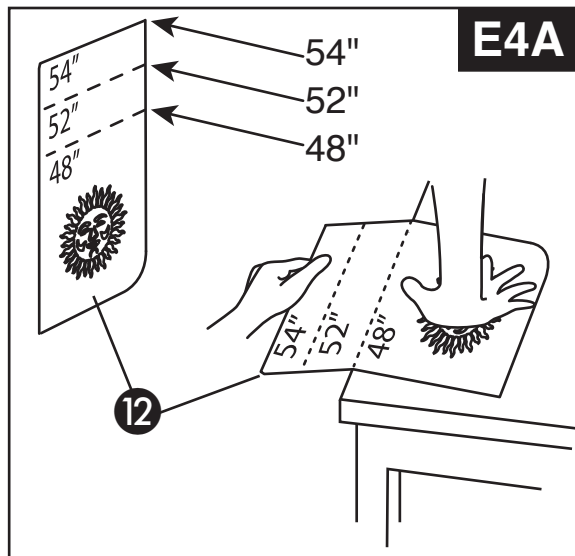

STEP 4B

Insert both the adjusted (E4A) large protective barriers (one each side) at the bottom of the ladder frame assembly (E3). Insert a step extension (13) into the ladder frame (E3) making sure that both side barriers (12) are completely inserted in the step (13) and that the locking pins on the step (13) have snapped into place.

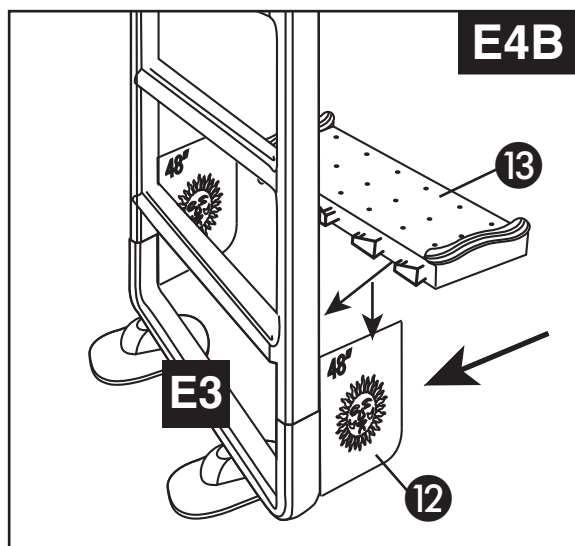

STEP 4C

First, slide a pair of protective barriers (11) into the previously installed step (13). Then insert the next step (13) into the frame of the ladder and the barriers (11). Make sure that the barriers are properly installed and the locking pins on the step have snapped into place. Repeat with the two remaining barriers (11) and the smallest step (14). Make sure that the barriers are properly installed and the locking pins on the step have snapped into place.

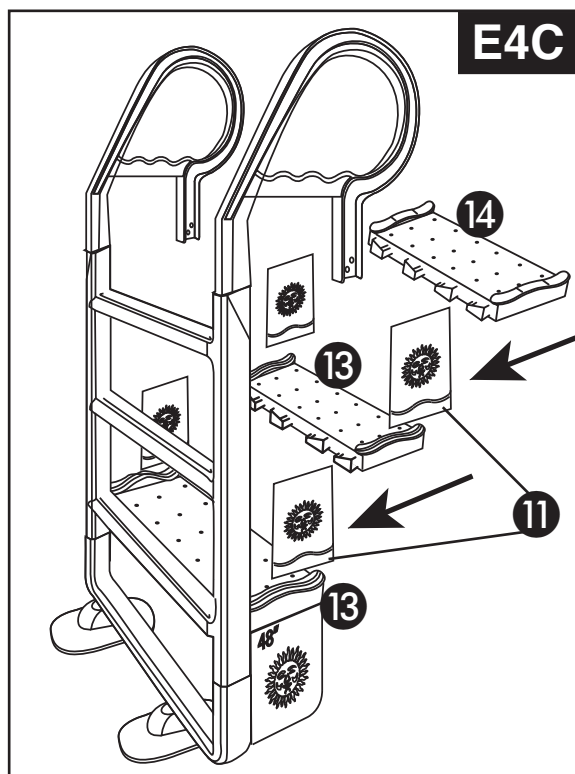

ÉTAPE 4A

Selon la hauteur de la piscine (48"; 52"; 54"), déterminer la hauteur de l'échelle. Utiliser le rebord d'une table pour plier et sectionner les deux plus grands murets protecteurs (12) selon la hauteur déterminée.

ÉTAPE 4B

Insérer les murets (12) au bas de l'échelle. Par la suite, prendre l'une des marches (13) et l'insérer dans le cadre de l'échelle (E3). S'assurer que les murets (12) sont également bien insérés dans la marche (13) et que les ergots d'arrêt situés sur la marche (13) soient bien enclenchés.

ÉTAPE 4C

Insérer une paire de murets protecteurs (11) sur la marche (13) installée précédemment. Par la suite, insérer l'autre marche (13) dans le cadre de l'échelle et sur les murets (11). S'assurer que ces derniers soient bien insérés dans la marche et que les ergots d'arrêt situés sur la marche soient bien enclenchés. Procéder de la même manière avec les deux plus petite murets (11) et la marche (14). S'assurer que les murets soient bien installés et que les ergots d'arrêt situés sur la marche soient bien enclenchés pour s'assurer de la solidité de la structure.

ACM-41AS

STEP 5

Insert the bases (8) into the ends of the handrails. Determine the placement for attaching the bases to the platform **making sure that the space between the pool's inner wall and the ladder is 2" or less.**

! **WARNING:** The space between the pool's inner wall and the ladder should be no more than 2" to prevent entrapment between the ladder and pool wall.

Tightly attach the bases (8) to the platform using the washers (10) and screws (9).

! **WARNING:** This ladder must be used to enter and exit the pool **ONLY.** Any other use could damage the ladder and pool structure.

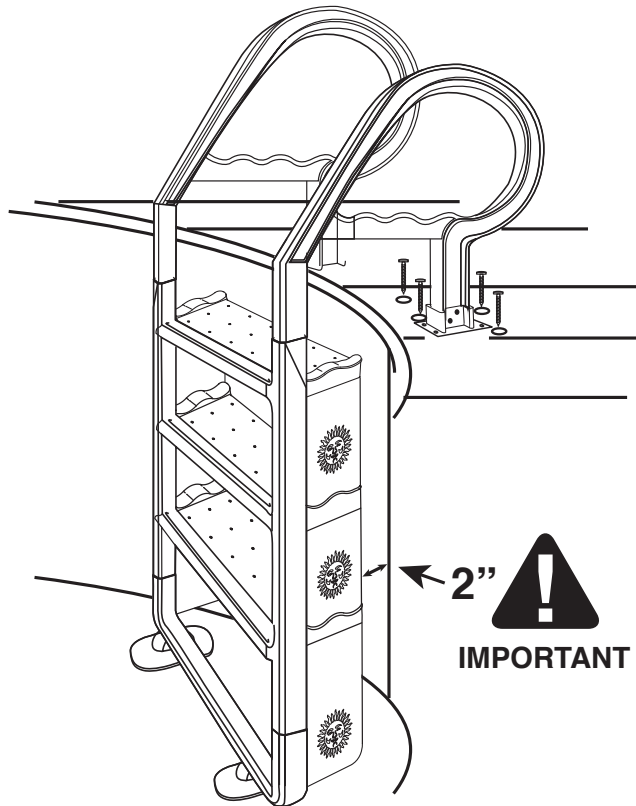
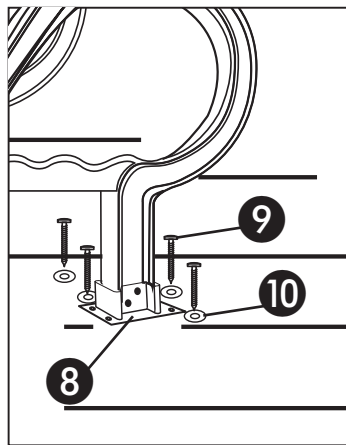
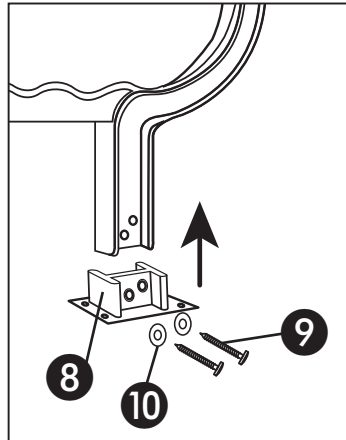

ÉTAPE 5

Insérer les socles (8) aux extrémités de la rampe. Déterminer les endroits où fixer les socles sur la plate-forme en **s'assurant que l'espace entre la paroi intérieure de la piscine et l'échelle soit de 2".**

! **AVERTISSEMENT :** L'espace entre la paroi intérieure de la piscine et l'échelle ne doit pas excéder 2" afin d'éviter qu'une personne n'y demeure coincée lors de la baignade.

Visser fermement les socles (8) à la plate-forme en utilisant les rondelles (10) et les vis (9).

! **AVERTISSEMENT :** Cette échelle doit être utilisée seulement pour entrer et sortir de la piscine. Toute autre utilisation pourrait endommager l'échelle et la structure de la piscine.